

Industrial Dehumidifier Operating Instructions

Model: VG 1500

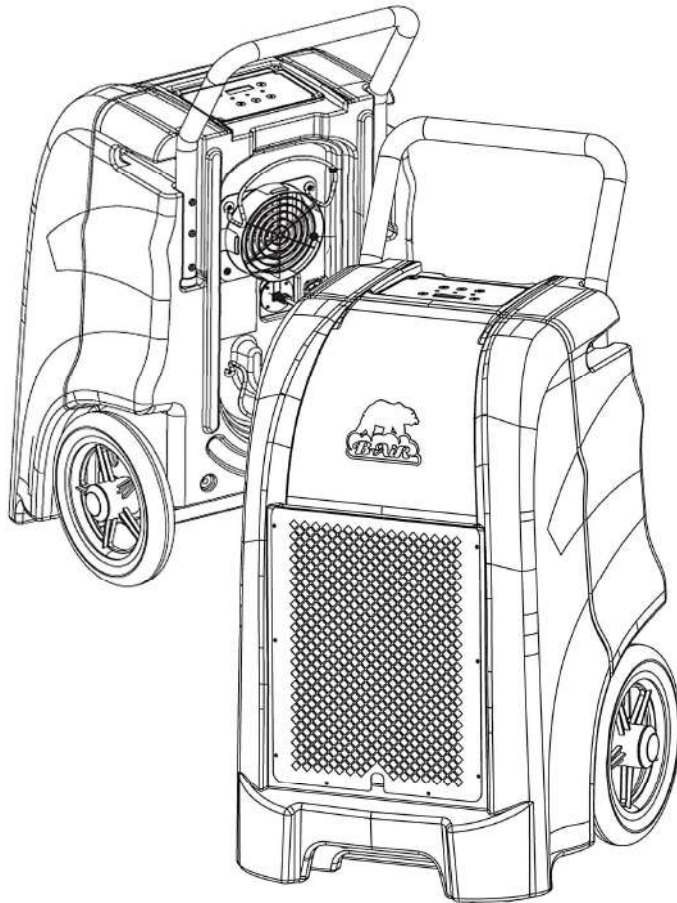

Read and save these instructions.

This instruction manual provides important information concerning the use and care of the B-Air Vantage 1500 Commercial Dehumidifier – Model VG 1500. Please read and follow these instructions in order to ensure the safe operation and maximum performance of your unit.

For any questions relating to the use and operation of the unit, please contact: 877.800.2247 or email info@b-air.com



**Plug into a grounded 3 prong outlet.
Do not remove ground prong.
Do not use an adaptor.
Use of an extension cord is not recommended (see electrical safety section below)*.
Failure to follow these instructions can result in death, fire, or electrical shock.**

Electrical Requirements

For 115V, 60Hz operation, a common grounded outlet on a 15 amp circuit is required. If used in a wet area, a ground fault interrupter (GFI) is required.

Built in Electrical Safety

For your safety and protection, this machine is manufactured with a grounded plug on its power cord. The power cord must be plugged into a properly grounded receptacle. If a grounded receptacle does not exist, have one installed by a certified electrician. Do not cut or remove the grounding prong on the power cord plug. We recommend that this electrical circuit/receptacle operate under a separate breaker or fuse.

*If use of an extension cord is unavoidable, it must have a minimum of 12 AWG conductors if it is 25 feet long or less and 10 AWG conductors if it is greater than 25 feet long.

Water Removal

The dehumidifier is equipped with an internal condensate pump to remove the water that is collected from the air. This allows the water to be pumped 25 feet with the attached hose. For emptying of the condensate pump for storage see STORAGE section of this manual.

REQUIREMENTS FOR SAFE OPERATION

Never allow unauthorized individuals or children to operate the unit at any time.

It is recommended that anyone operating the VG 1500 wear the proper personal protective equipment and follow safe work practices in accordance with federal, state, provincial and employer regulations.

Check condition of power cord(s) before using them. Damaged cords can cause fatal electric shock and/or equipment damage.

Power cord(s) should never be exposed to water, heat, sharp, or abrasive objects; in addition, they should never be kinked or crushed. Avoid tightly wrapping the cords to prevent kinking of the internal wires. Always replace damaged power cords immediately.

Never pull the unit by the power cord.

Avoid running over power cords with utility equipment and vehicles.

CAUTION: As with any piece of electrical equipment, always make sure that the unit is turned “OFF” prior to disconnecting it from an electrical outlet. Failure to do so will cause “arcing”, and could result in personal injury, fire hazards and/or damage to the unit. Do not disconnect the power cord from supply receptacle while the unit is operating.

WARNING: To reduce risk of electrical shock, do not expose this unit to water or rain – it is certified for INDOOR USE ONLY. Do not touch the electrical outlet or power cord(s) with wet hands or while standing on a wet or damp surface.

WARNING: Risk of electrical shock, or contact with moving parts leading to personal injury or death! Turn unit OFF and disconnect power cord from supply receptacle before taking off any removable covers.

WARNING: The dehumidifier will restart without warning after a temporary power interruption. If all covers are not in place, the intended protection from the motorized impeller will not be present - keep clear of the motorized impeller to reduce the risk of injury.

WARNING: To reduce risk of fire or electrical shock, do not use the AT450S with any solid-state speed control device.

CAUTION: For general dehumidification use only. Do not use to dehumidify hazardous or explosive materials and vapors.

WARNING: This dehumidifier is not classified as “intrinsically safe” and should not be used in the following hazardous locations as defined by the Underwriters Laboratories: Class I Division 1, Class I Division 2, Class I Zone 0, Class I Zone 1, Class I Zone 2, Class II Division 1, Class II Division 2, Class III Division 1, Class III Division 2. Refer to the UL web site:

<http://www.ul.com/hazloc/define.htm>.

For use in potentially hazardous locations that fall outside of the above designations, always consult a certified industrial hygienist before use. Do NOT use this equipment in any atmosphere that is or may be immediately dangerous to life or health (IDLH), combustible, flammable, explosive, oxygen deficient, and/or contains odors, vapors, gases or particulates that exceed permissible exposure levels. Such atmospheres may require the use of intrinsically safe equipment, specific engineering controls, and personal protective equipment in accordance with Occupational Safety and Health Administration (OSHA), Environmental Protection Agency (EPA), Canadian Standards Association (CSA), and other federal, state, provincial and local regulations.

WARNING: Pressurized Unit. This equipment is factory-charged with R-410A refrigerant and is under pressure. Only qualified personnel should attempt repairs to the refrigeration system. Do not puncture or cut into the refrigeration piping.

WARNING: The unit should never be operated without the compressor terminal cover properly secured in place on top of the compressor; otherwise, serious injury or death could result. The cover is required to be securely in place to allow proper operation for the safety overload, and to act as a shield if the hermetic terminals blow out of the compressor shell.

OPERATION

1. Place dehumidifier inside area to be dried.
2. Make sure all windows and doors are closed to the outside and seal off the wet area from any unaffected areas.
3. Route condensate hose into a drain, or a very large container.
4. Press the On/Off button to activate the dehumidifier.

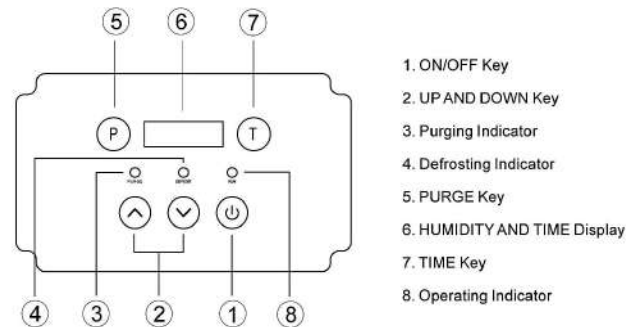

▲ and ▼ :

Press ▲ and ▼ key to set or adjust humidity in the range between 26% and 90%. When the environmental humidity is below 26% “CO” will be displayed.

Power Button

The dehumidifier is turned on or off by pressing the power button. When the dehumidifier is started, the hour meter will display the cumulative hours.

Purge Button

In normal operation, the pump will automatically empty the reservoir. Pressing this button allows manual emptying of the reservoir. Press and *hold* the pump purge button until its reservoir is empty. Always manually purge the water reservoir before transport or storage. Turn off the power and allow the plugged in dehumidifier to rest 5 minutes before the final purge. The purge button can be activated even when the power button is in the off position.

Time Counter

The counter will accumulate and display the total running hours of the unit in 1/10 of an hour. This counter cannot be reset, and therefore might show some hours on a new product that has had quality control testing performed on it.

Defrost Indicator

Under certain conditions, ice may build up on the evaporator coil. When that occurs, the unit will automatically go into a defrost cycle, during which the “Defrost Indicator” lamp will be lit. When the ice has melted, the defrost cycle will end and the system will reverse back to normal operation.

Defrost Indicator

The defrost indicator lamp will illuminate to indicate the dehumidifier is in defrost cycle. During this period, the compressor is running and the system has reversed.

Venting/Ducting

Exit air can be ducted on the dehumidifier. Using ducting larger than 6.7" in diameter is recommended.

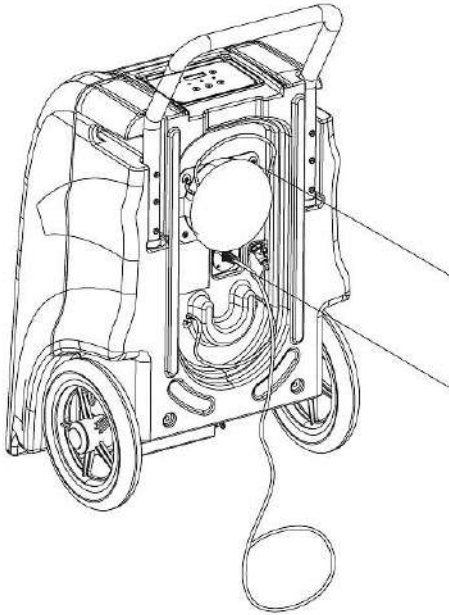

Transporting

The VG 1500 should be transported upright. When transporting the unit, there is the possibility of water spillage out of the pump reservoir or water drainage off of the wetted evaporator coil. It is therefore important to make effective use of the manual purge feature to evacuate the water out of the pump reservoir before moving the unit. After the OFF button has been depressed, it is recommended that a manual purge be initiated by depressing the PURGE button. Then wait at least 15 minutes for the water to shed off the evaporator and find its way into the pump reservoir. Initiate another manual purge to clear the pump reservoir of any residual water one last time before moving the unit. Disconnect and fully drain the drain hose before coiling it up.

CAUTION: If the unit has been laid on its back, even for short periods of time, it must be set upright for at least ½ hour before being plugged in and started up. This gives the compressor oil

and liquid refrigerant sufficient time to re-distribute. Failure to do so can cause premature compressor failure, and voids the compressor warranty.

If extremely poor road conditions exist, or excessive shock and vibration are expected, take precautionary measures by padding the unit to provide impact absorption during transport.

CAUTION: Always be careful when moving the dehumidifier inside a building or home. Older structures with weakened floors and staircases may require special considerations for safe transport.

MAINTENANCE

Air Filter

Replacement frequency is very subjective, as it depends on the cleanliness of the job site air, as well as the duration of use. The air filter should be checked regularly. Operating the dehumidifier with a clogged filter will reduce efficiency. Operating it without a filter will cause the internal workings to become clogged allowing bacteria and mold to form. The unit can also accommodate a higher efficiency replacement filter of the same physical size and still operate effectively.

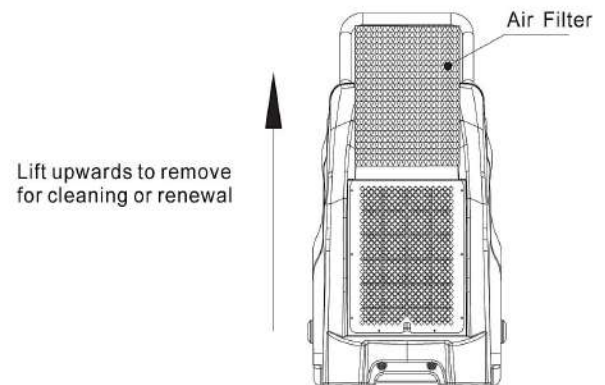

- I. Remove the screws in the four corners of the control panel.
- II. Once the screws are removed, carefully lift the control panel to access the PCB.
- III. On the PCB is a 6F22 9V battery. Remove the battery and replace with new.
- IV. Refit the control panel onto the PCB.
- V. Refit the four screws.

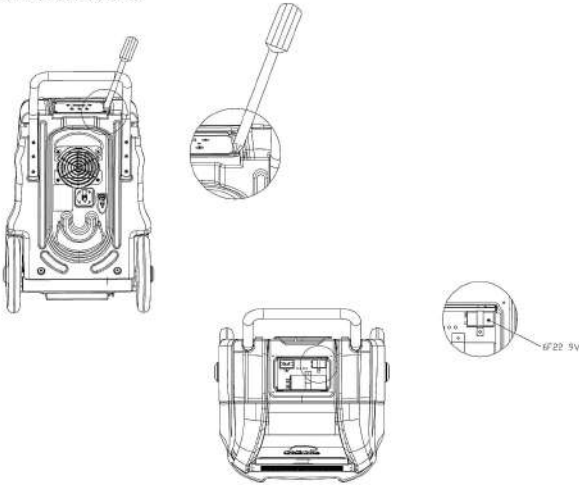

CAUTION: This dehumidifier is designed to meet or exceed safety and performance standards for dehumidification equipment. Use only manufacturers' replacement parts for service. Use of aftermarket parts voids the product warranty and all performance claims.

CLEANING



WARNING **Electrical Shock Hazard**

Turn unit OFF and Disconnect power supply before cleaning. Failure to follow these instructions can result in death, fire or electrical shock.

External Cleaning

Use a non-flammable mild, non-abrasive soap and clean water solution to clean the dehumidifier. Wipe dry.

Internal Cleaning

Turn unit off and disconnect dehumidifier from power supply. Clean the core with warm soapy water. Take care to make sure the seal is good as any air leakage will cause the unit to under-perform. Start up the unit and listen for air whistling, if there are any leaks, readjust the brackets.

STORAGE

Freezing temperatures and biological growth must be considered before storing the dehumidifier. The dehumidifier should be flushed with a bio fungicide before storing. When storing the unit, ensure that water has been removed from the reservoir and hose. This will prevent damage caused by freezing temperatures and to prevent biological growth. Use the pump purge button to remove water and bio fungicide chemicals from the dehumidifier.

STACKING

DO NOT STACK THE DEHUMIDIFIERS!

SERVICE

A qualified refrigeration technician must service all refrigerant leaks.

WARNING: The dehumidifier uses a high pressure refrigerant system and high voltage circuitry, which could present a health hazard, resulting in death, serious bodily injury, and/or property damage. Only qualified service people should service this unit.

The serial data plate is located on the rear panel of the dehumidifier.

For service information contact: 877.800.BAIR (2247) or email warranty@b-air.com

LIMITED MANUFACTURER'S WARRANTY

The manufacturer warrants that goods sold to the original user shall be free from defects in material and workmanship as follows:

2-year parts and labor on the entire unit

- DAY 1-15: A unit that fails within the first 15 days after the sale to an end-user may be eligible to be replaced with a new unit at the sole discretion of the manufacturer. All transportation costs will be covered for the customer.
 - DAY 15-YEAR 2: A unit that fails between 15 and 365 days after sale will have parts and labor charges covered under warranty, but transportation charges are to be paid by the customer. Transportation costs include travel charges by repair personnel, or shipping charges to move the unit to and from a repair location.
1. Useful filter life / replacement filters.
 2. Damage due to failure to perform normal maintenance as outlined in the Instruction Manual.
 3. Failure to start due to voltage conditions, blown fuses, open circuit breakers, or any other damages due to the inadequacy or interruption of electrical services.
 4. Damage or repairs needed as a consequence of any misapplication, abuse, neglect, unauthorized alteration, improper servicing, or operation, including operation outside the voltage and frequency limitations as stated on the unit rating plate.
 5. Damage as a result of flooding (immersion), fires, lightning, freezing of residual water, corrosive environment, or other conditions beyond the control of the manufacturer.
 6. Reimbursement for warrantable replacement parts not supplied by the manufacturer.
 7. Shipping damage, or damage as a result of abuse in transporting the unit.

The manufacturer does not warrant that the goods sold are merchantable or fit for any particular purpose, and makes no warranties other than as stated in this section.

All other warranties, guaranties, or representations, express or implied, by operation of law or otherwise, are expressly disclaimed.

If circumstance warrants, the manufacturer may opt to refund the purchase price of such goods. Where applicable, as indicated above, the manufacturer will pay return transportation charges on returned goods not exceeding the transportation charges applicable to ship from original destination unless the returned goods are free from defect and conform to specifications. Be sure to review this instruction booklet. Returned goods which are found by the manufacturer to be free from defect and to conform to specifications shall be held for Purchaser's shipping instructions, which shall be furnished promptly upon request.

The manufacturer's liability shall in no event extend beyond replacement, repair or refund of the purchase price and shall not be liable under any circumstances for special, contingent, incidental or consequential damages, nor for losses, damages, or expenses directly or indirectly arising from the use of the goods, including without limitation, warehousing, labor, handling and service charges, die, equipment, or machine breakage, nor for costs, lost profits or loss of good will. The use of substitute parts and/or filters in this product voids all warranties and performance claims. The remedies set forth herein are exclusive.

Any replacement parts supplied under warranty will be warranted for the balance of the product's warranty.

Establishing the proof of purchase date for warranty purposes is the responsibility of the end-use customer, failing which, the effective date will be based upon the date of manufacture plus thirty (30) days. Retain your bill of sale as proof of purchase.

For warranty information and assistance contact B-Air and request the assistance of a technician at 877.800.2247 or email warranty@b-air.com

SPECIFICATIONS

Model	VG 1500
Water Removal Capacity (90°F 90%RH)	150ppd
Water Removal Capacity (80°F 60%RH)	76ppd
Power	7.3 amps, 115 volts
Refrigerant	R410a
Operating Range	33°–100°F
Max Process Air	235CFM
Power Cord	10 ft.
Net Weight	84 lbs
Dimensions (W×D×H)	22.5 × 20 × 32 in.
Construction	Roto-molded Polyethylene

TROUBLESHOOTING GUIDE – COMMERCIAL DEHUMIDIFIER

WARNING: Some diagnostics contained herein are for the guidance of qualified service personnel only. Improper troubleshooting or servicing could result in fire, shock, explosion, or mechanical injury hazards that can cause personal injury or death.

PROBLEM	CAUSE	SOLUTION
Dehumidifier does not operate	No Power to appliance	Connect plug to power socket
	Switch not turned on	Switch on
	E4 error is displayed	Check drainage flow
Dehumidifier collects little water	Insufficient working time	Allow more working time
	Filter is blocked	Clean filter
	Low ambient temperature	Increase ambient temperature
	Condensate hose is blocked	Check hose for restrictions
Dehumidifier is operating but room is not drying	Doors and windows are open	Seal room from external areas

WARNING:

In the event of a fault code, contact your service agent.

CODE	E1	E2	E3	E4
Error Message	Coil sensor error	Humidity sensor error	Low or no refrigerant	Water pump fault or blockage
Display Reading	Flashes every 30 sec's	Flashes every 30 sec's	Flashes continually	Flashes continually
Reason	Timed defrost mode. The dehumidifier is working correctly.	50% R.H displayed Continuous mode in operation	Turn power OFF. Then turn ON again.	Dehumidifier will turn OFF automatically. The fault must be rectified before operation can commence.

*This troubleshooting guide is intended for use by qualified service personnel.

Déshumidificateur industriel

Manuel d'instructions

Modèle: VG 1500

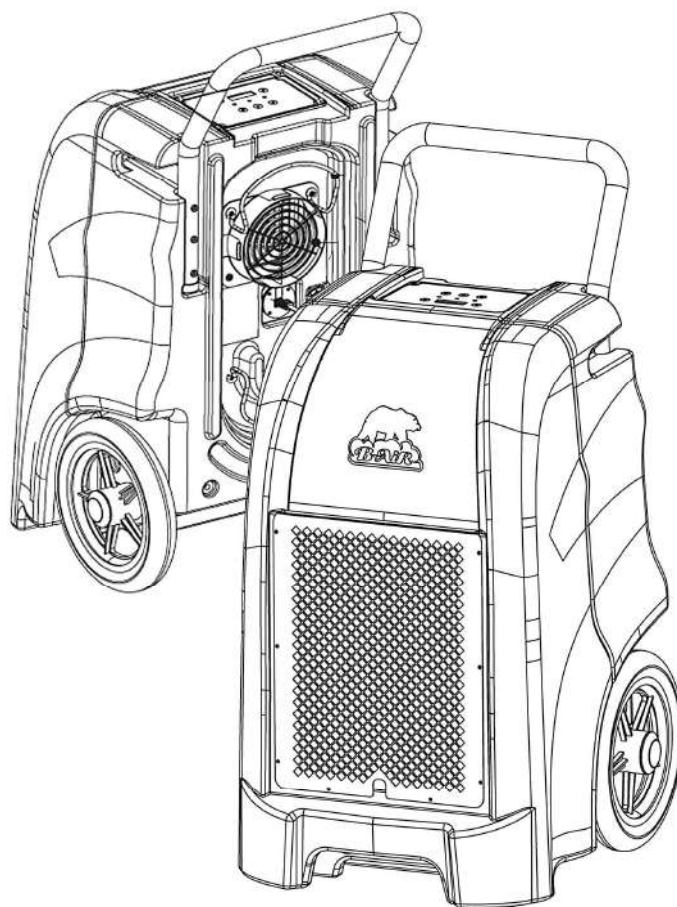

Lire et conserver ces instructions.

Ce manuel d'instruction fournit des informations importantes concernant l'utilisation et l'entretien de votre déshumidificateur industriel B-Air Vantage 1500 - Modèle VG 1500. Lire et suivre ces instructions dans l'ordre qui suit afin d'assurer une utilisation sécurisée et une performance optimum de l'unité.

Pour toute question concernant l'utilisation et le fonctionnement de votre unité, contacter : 877.800.2247 ou email info@b-air.com



ATTENTION

Danger de choc électrique

Brancher sur une prise de terre à 3 broches.

Ne pas retirer la broche de terre.

Ne pas utiliser d'adaptateur.

L'utilisation d'une rallonge n'est pas recommandée (voir la section sur la sécurité électrique ci-dessous) *.

Le non-respect de ces consignes peut entraîner mort, incendie ou choc électrique.

Besoins énergétiques

Pour un fonctionnement à 115V et 60Hz, une prise de terre standard sur un circuit de 15AMP est requise.

Sécurité électrique intégrée

Pour votre sécurité et protection, cet appareil a été conçu avec une prise de terre sur son propre cordon d'alimentation. Ce cordon doit être branché sur une prise de terre. S'il n'y a pas de prise de terre, en faire installer une par un électricien certifié. Ne pas couper pas ou enlever la broche de mise à la terre. Il est recommandé d'utiliser ce circuit électrique/prise sur un disjoncteur ou fusible différent.

*Si vous ne pouvez pas éviter l'utilisation d'une rallonge, il doit être conducteur avec un minimum de 12 AWG pour 7,62m de long ou moins et 10 AWG s'il est plus long que 7,62m.

Retirer l'eau

Le déshumidificateur est équipé d'une pompe de condensation interne qui retire l'eau de l'air collecté. Cela permet de pomper l'eau grâce au tuyau attaché de 7,62m. Lire la section STOCKAGE du manuel pour vider la pompe de condensation pour le stockage.

BESOINS POUR UTILISATION EN TOUTE SECURITÉ

Ne pas laisser une personne non autorisée ou enfants utiliser l'unité à quelque moment que ce soit.

Il est recommandé que toute personne utilisant le VG 1500 porte un équipement de protection adéquat et suive les règles du travail en accord avec le code du travail fédéral, état et province.

Regarder l'état du/des cordon(s) d'alimentation avant utilisation. Des cordons endommagés peuvent causer un choc électrique mortel et/ou endommager l'équipement.

ATTENTION : Comme tout appareil électrique, toujours s'assurer que l'unité est éteinte (OFF) avant de la déconnecter d'une prise électrique. Ne pas respecter cette consigne va déclencher un arc électrique et peut causer des blessures, dangers d'incendie et/ou endommager l'unité. Ne pas déconnecter le cordon d'alimentation de la prise de terre quand l'unité est en fonction.

AVERTISSEMENT : Afin de réduire le risque de choc électrique, ne pas exposer cette unité à l'eau et la pluie - certifié pour un usage à L'INTÉRIEUR UNIQUEMENT. Ne pas toucher la prise électrique ou le cordon d'alimentation avec des mains mouillées ou lorsque vous avez les pieds sur une surface mouillée ou trempée.

AVERTISSEMENT : Risque de choc électrique, ou contact avec des pièces qui bougent causent des blessures ou la mort. Éteindre l'unité (OFF) et débrancher le cordon d'alimentation de la prise avant de retirer les parties amovibles de l'habitacle.

AVERTISSEMENT : Le déshumidificateur se remettra en marche sans notification après une interruption d'électricité temporaire. Si les parties de l'habitacle ne sont pas à leurs places, leurs rôles de protection de la pompe motorisée ne sera pas assurée - rester à l'écart de la pompe motorisée afin de réduire les risques de blessure.

AVERTISSEMENT : Afin de réduire les risques de feu ou de choc électrique, ne pas utiliser le AT450S avec une commande de vitesse à semi-conducteur.

ATTENTION : Pour une utilisation générale de déshumidification. Ne pas utiliser pour déshumidifier des matériaux et vapeurs explosifs ou dangereux.

AVERTISSEMENT : Ce déshumidificateur n'est pas classé comme "intrinsèquement sûr" et ne doit pas être utilisé dans les zones de danger suivantes, comme défini par les laboratoires des assureurs : Classe I Division 1, Classe I Division 2, Classe I Zone 0, Classe I Zone 1, Classe I Zone 2, Classe II Division 1, Classe II Division 2, Classe III Division 1, Classe III Division 2. Se référer au site internet : <http://www.ul.com/hazloc/define.htm>.

Pour une utilisation dans des zones potentiellement dangereuses qui ne rentrent pas en compte dans les zones ci-dessus, consulter un hygiéniste industriel certifié systématiquement avant utilisation. Ne PAS utiliser cet équipement dans une atmosphère qui est ou pourrait présenter un danger immédiat pour la vie ou la santé (DIVS), combustible, inflammable, explosifs, déficience d'oxygène et/ou contenant des odeurs, vapeurs, gaz, ou particules qui excèdent les niveaux d'exposition permis. Ces atmosphères nécessitent un équipement intrinsèquement sûr, des conditions techniques particulières et un équipement de protection individuelle conformément aux réglementations de l'administration américaine de la sécurité et de la santé au travail (OSHA), l'Agence américaine pour la protection de l'environnement (EPA), l'Association canadienne de normalisation (CSA) et autre réglementation fédérale, provinciale et locale.

AVERTISSEMENT : Unité pressurisée. Cet équipement est chargé en usine avec un réfrigérant R-410A et est sous pression. Seul un personnel qualifié est en mesure de réparer le système de réfrigération. Ne pas perforer, couper le conduit de réfrigération.

AVERTISSEMENT : Cette unité ne doit jamais être utilisée sans le couvercle du compresseur proprement sécurisé et en plus sur le compresseur ; dans le cas contraire, cela peut entraîner des risques de blessures graves voire mortelles. Il est requis d'avoir le couvercle soit maintenu fermement en place pour un bon fonctionnement de la sécurité de surcharge et la constitution d'un bouclier si les terminaux hermétiques explosent le couvercle du compresseur.

UTILISATION

1. Placer le déshumidificateur à l'intérieur de la zone qui doit être séchée.
2. S'assurer que toutes les fenêtres et portes soient fermées et que la zone humide soit hermétiquement isolée des autres zones non affectées.
3. Mettre le tuyau de condensation dans un siphon, ou dans un grand seau.
4. Appuyer sur le bouton ON/OFF pour mettre en marche le

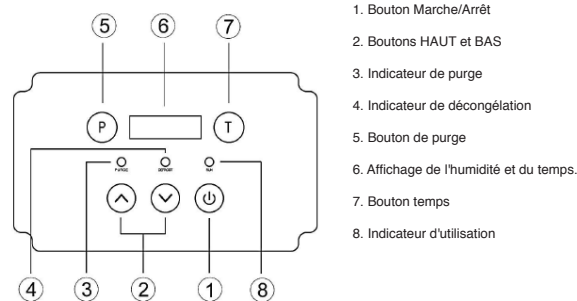

1. Bouton Marche/Arrêt
2. Boutons HAUT et BAS
3. Indicateur de purge
4. Indicateur de décongélation
5. Bouton de purge
6. Affichage de l'humidité et du temps.
7. Bouton temps
8. Indicateur d'utilisation

⬆ et ⬇

Appuyer sur les boutons ⬆ et ⬇ pour définir et ajuster le taux d'humidité entre 26% et 90%. Quand l'humidité environnemental est sous 26% "CO" sera affichée.

déshumidificateur.

Bouton de mise en marche/arrêt

Mettre le déshumidificateur en marche ou en arrêt en pressant le bouton de mise en marche. Quand le déshumidificateur vient d'être mis en marche, le compteur horaire affiche les heures cumulées.

Bouton de purge

En utilisation normale, la pompe videra automatiquement le réservoir. Appuyer sur ce bouton permet de vider le réservoir manuellement. Presser et maintenir le bouton de purge de la pompe jusqu'à ce que le réservoir soit vide. Purger toujours manuellement le réservoir d'eau avant le transport ou stockage. Arrêter le déshumidificateur et laisser brancher pour lui permettre de se reposer 5 minutes avant la purge finale. Le bouton de purge peut être activé même quand le bouton de mise en marche/arrêt est en position arrêt.

Compteur horaire

Le compteur cumule et affiche le nombre total d'heures de l'unité en dixième d'heure. Ce compteur ne peut pas être réinitialisé et, par conséquent, peut montrer des heures sur un produit neuf qui a subi un contrôle qualité.

Indicateur de décongélation

Dans certaines conditions, de la glace a pu s'accumuler sur le serpentin évaporateur. Quand cela arrive, l'unité se mettra automatiquement en mode de décongélation, pendant lequel « l'indicateur de décongélation » sera allumé. Une fois la glace fondu, le mode de décongélation s'arrêtera et le système se remettra en mode normal.

Indicateur de décongélation

L'indicateur lumineux de décongélation s'allume quand le déshumidificateur est en mode de décongélation. Durant ce mode, le compresseur est en marche et le système est inversé.

Ventilation/Conduit

Un conduit peut être ajouté sur la sortie d'air du déshumidificateur. Il est recommandé d'utiliser un conduit de plus de 17cm de diamètre.

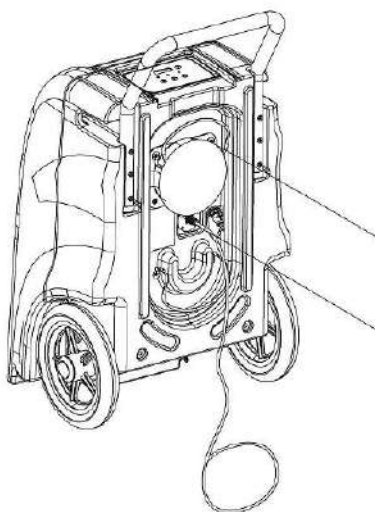

Transport

Le VG 1500 doit être transporté droit. Lors du transport de l'unité, il est possible que de l'eau sorte du réservoir de la pompe ou de l'eau drainé du serpentin évaporateur. C'est pourquoi, il est important d'utiliser la fonction de la purge manuelle efficacement avant de déplacer l'unité. Quand le bouton OFF est pressé, il est recommandé de réaliser une purge manuelle en appuyant sur le bouton PURGE. Ensuite attendre au moins 15 minutes que l'eau s'évacue de l'évaporateur pour trouver son chemin vers le réservoir de la pompe. Faire à nouveau une purge manuelle pour vider le réservoir de la pompe de tout résidu d'eau une dernière fois avant de bouger l'unité. Déconnecter et drainer le conduit de drainage avant de l'enrouler.

ATTENTION : Si l'unité a été allongée sur son dos, même pour une courte période, elle doit être remise droite pendant au moins une ½ heure avant de la brancher et de l'allumer. Cela permettra au compresseur d'huile et au liquide réfrigérant d'avoir suffisamment de temps pour redistribuer. Si ces consignes ne sont pas respectées, cela peut causer l'endommagement prématuré du compresseur et en annule sa garantie.

Si la chaussée empruntée est en mauvais état et que des chocs et vibrations sont prévus, prendre les précautions nécessaires en capitonnant l'unité pour la garder à l'abri des chocs pendant le transport.

ATTENTION : Être toujours attentif lors du déplacement du déshumidificateur dans un bâtiment ou une maison. Les anciennes structures avec des sols et escaliers plus fragiles auront peut-être besoin de conditions spéciales pour un transport en toute sécurité.

MAINTENANCE

Filtre à air

Le remplacement fréquent est très subjectif et dépend de la propreté de l'air sur le lieu des travaux ainsi que de la durée d'utilisation. Le filtre d'air doit être contrôlé régulièrement. L'utilisation du déshumidificateur avec un filtre bouché va en réduire son efficacité. L'utilisation du déshumidificateur sans le filtre va boucher le système interne permettant aux bactéries et champignons de se former. Il est possible de remplacer le filtre par un type de filtre plus efficace de la même taille et de pouvoir utiliser l'unité de manière effective.

Soulever pour retirer afin de nettoyer ou changer

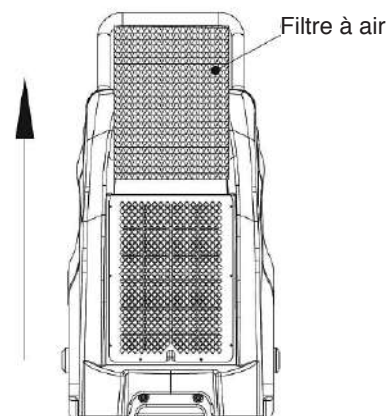

- I. Retirer les vis des 4 coins du tableau de commande.
- II. Une fois les vis retirées, soulever délicatement le tableau de commande pour accéder au PCB.
- III. Une batterie 6F22 de 9V se trouve sur le PCB. Retirer-la et remplacer-là avec une nouvelle.
- IV. Remettre le tableau de commande sur le PCB.
- V. Revisser les 4 vis.

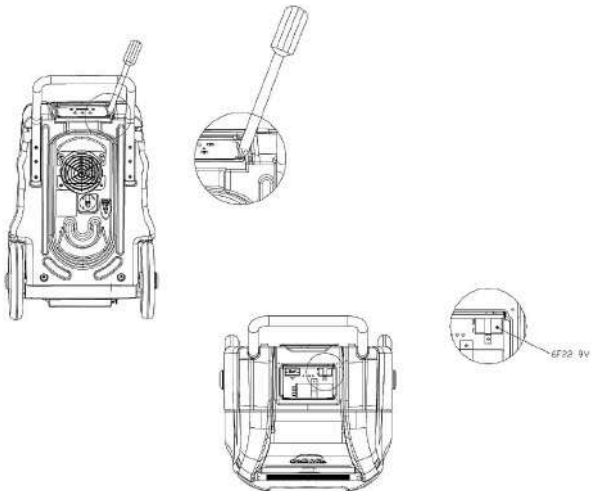

ATTENTION : Le déshumidificateur a été conçu selon les standards de sécurité et performances requis, voire même au-delà, en matière d'équipement dédié à la déshumidification. Utiliser uniquement les pièces détachées fabriquées par le constructeur en cas de remplacement lors de l'entretien. L'utilisation de pièces détachées non homologuées par le fabricant annulera la garantie et les performances initiales du produit.

NETTOYAGE



AVERTISSEMENT

Danger de choc électrique

Arrêter l'unité en mettant sur OFF et débrancher de la prise avant nettoyage. Dans le cas contraire, ceci peut entraîner la mort, un incendie ou un choc électrique.

Nettoyage externe

Utiliser un détergeant doux, non-inflammable et non-abrasif ainsi que de l'eau clair pour nettoyer le déshumidificateur. Essuyer et sécher.

Nettoyage interne

Arrêter l'unité en mettant sur OFF et débrancher de la prise. Nettoyer le cœur avec de l'eau tiède et savonneuse. S'assurer que le joint est en bon état. Dans le cas contraire, toute fuite d'air rendra l'unité moins performante. Démarrer l'unité et rester attentif à tout sifflement. S'il y a une fuite, réajuster les fixations.

STOCKAGE

Les températures glaciales et la croissance biologique doivent être considérées avant tout stockage du déshumidificateur. Le déshumidificateur doit être vidangé avec un fongicide biologique avant le stockage. Lors du stockage, s'assurer que l'eau ait été retiré du réservoir et du tuyau. Cela empêchera des dommages causés par les températures glaciales et la croissance biologique. Utiliser la pompe de purge pour vidanger l'eau et les fongicides biologiques chimiques du déshumidificateur.

EMPILEMENT

NE PAS EMPIILER LES DÉSHUMIDIFICATEURS !

SERVICE

Un technicien qualifié en réfrigération doit réparer toute fuite du réfrigérant.

AVERTISSEMENT : Le déshumidificateur fonctionne avec un système réfrigérant haute pression et un circuit à haute tension qui représentent un danger sanitaire pouvant aboutir à des blessures graves voire mortelles et/ou des dégâts matériels. Seul un professionnel qualifié doit réparer cette unité.

La plaque avec le numéro de série se situe sur la paroi arrière du déshumidificateur.

Pour toute information auprès de notre service après-vente, contacter : 877.800.BAIR (2247) ou email warranty@b-air.com.

GARANTIE LIMITÉE DU FABRICANT

Le fabricant garantit à l'acheteur initial, et uniquement celui-ci, que le produit est exempt de tout défaut de matériel et de main-d'œuvre comme ce qui suit :

2 an de garantie pièces et main d'œuvre incluses

- JOUR 1 à 15 : Une unité qui est défectueuse dans les 15 premiers jours après la vente à un consommateur final peut être éligible d'un remplacement par une nouvelle unité à la seule discrétion du fabricant. Tous les coûts de transport seront couverts par B-Air pour le client.
- JOUR 15 à 2 AN : Une unité qui est défectueuse entre le 15ème et le 365ème jour après la vente aura les pièces et la main d'œuvre couvertes par la garantie, le transport restera cependant à la charge du client. Les coûts de transport incluent les frais de déplacement du réparateur, ou les frais d'envoi pour déplacer l'unité au lieu de réparation et la renvoyer au lieu initial.

Le fabricant n'est pas responsable de :

1. La durée de vie utile du filtre / remplacement des filtres.
2. Dommages dû au défaut d'effectuer l'entretien comme stipulé dans le manuel.
3. Défaillance au démarrage due au voltage, fusibles défectueux, disjoncteurs endommagés ou tout dommage relié à des anomalies ou interruptions électriques.
4. Dommages ou réparations requises dus à une mauvaise utilisation, maltraitance, négligence, modification non autorisée, entretien inadéquat ou utilisation incluant une utilisation en dehors du voltage requis et limitation de fréquence comme inscrit sur la plaque signalétique.
5. Dommages dus à une inondation (immersion), incendie, foudre, résidus d'eau congelé, environnement corrosif ou autres circonstances indépendantes de la volonté du fabricant.
6. Remboursement du remplacement de pièces garanties non fournies par le fabricant.
7. Dommage causé pendant l'envoi ou dommage causé par de la maltraitance lors du transport de l'unité.

Le fabricant ne garantit pas que le produit acheté est approprié aux fins envisagées par l'acquéreur et ne donne aucune garantie autre que celles stipulées dans cette section.

Toutes les autres garanties ou représentations, explicites ou implicites, par effet de la loi ou autrement est expressément exclu.

Si les conditions le justifient, le fabricant peut opter pour le remboursement au prix d'achat de la marchandise. Si applicable, comme indiqué ci-dessus, le fabricant paiera les frais de transport retour sur les produits retournés n'excédant pas les frais de transport applicables pour envoyer depuis la destination d'origine, à moins que les produits retournés soient non défectueux et conformes aux caractéristiques. S'assurer de lire les instructions du manuel. Les produits retournés au fabricant, non défectueux et conformes aux caractéristiques doivent être retenus pour les instructions d'expédition de l'acheteur, qui doivent être fournies sur demande rapidement.

La responsabilité du fabricant ne doit en aucun cas s'étendre au-delà d'un remplacement, une réparation ou un remboursement au prix d'achat et ne doit être en aucun cas responsable des dommages accidentels, contingents, spéciaux ou consécutifs, ni des pertes, dommages ou dépenses directes ou indirectes résultant de l'utilisation des produits, y compris mais non limité, aux frais de manutention, de main-d'œuvre et frais de service, découpe, équipement, arrêt de machine, ni de coûts, perte de profits ou perte de clientèle. L'utilisation de pièces de rechange et/ou de filtre non homologués annuleront la garantie et les performances annoncées. Les solutions mentionnées dans le présent document sont exclusives.

Tout remplacement de pièce homologuée sous garantie est garantie pour le solde de la période de la garantie du produit.

Il en va de la responsabilité du client de conserver la preuve d'achat pour confirmer la date d'achat. Dans le cas contraire, la date effective sera basée sur la date de fabrication du produit plus trente (30) jours. Conserver votre ticket de caisse comme preuve d'achat.

Pour toute information ou assistance concernant la garantie, contacter B-Air et demander l'assistance d'un technicien au numéro suivant +1 877.800.2247 ou envoyer un email à warranty@b-air.com.

CARACTÉRISTIQUES

Modèle	VG 1500
Capacité d'assèchement (32°C 90% HR)	71L/j
Capacité d'assèchement (26°C 60% HR)	36L/j
Puissance	7,3 amps, 115 volts
Réfrigérant	R410a
Plage de fonctionnement	0,5°C – 37,7°C
Débit d'air max	235 CFM
Cordon d'alimentation	3,05m
Poids net	38 kg
Dimensions (Lx l xp)	81,3 x 57,15 x 50,8 cm
Habitacle	Rotomoulé en polyéthylène

GUIDE DE DÉPANNAGE – DÉSHUMIDIFICATEUR

AVERTISSEMENT : Une partie des diagnostics contenus dans ce présent document sont des directives destinées aux professionnels d'entretien qualifiés uniquement. Un mauvais dépannage ou entretien peut aboutir à un incendie, choc, explosion ou dangers de blessures mécaniques qui peuvent causer des dommages corporels ou la mort.

PROBLÈME	CAUSE	SOLUTION
Le déshumidificateur ne fonctionne pas	L'appareil n'est pas sous tension	Brancher l'appareil sur la prise
	L'interrupteur n'est sur marche (ON)	Mettre en marche (ON)
	Erreur E4 affiché	Vérifier le débit de drainage
Le déshumidificateur collecte peu d'eau	Temps de fonctionnement insuffisant	Laisser en fonction plus longtemps
	Filtre bloqué	Nettoyer le filtre
	Température ambiante basse	Augmenter la température ambiante
	Conduit de condensation bloqué	Vérifier les blocages sur le conduit
Le déshumidificateur est en marche mais la pièce ne sèche pas	Portes et fenêtres ouvertes	Fermer hermétiquement la pièce de toutes les autres zones externes

AVERTISSEMENT :

Dans le cas d'un code erreur, contacter notre service client.

CODE	E1	E2	E3	E4
Message d'erreur	Erreur capteur du serpent	Erreur capteur d'humidité	Réfrigérant bas ou pas de réfrigérant	Erreur de la pompe à eau ou blocage
Lecture d'affichage	Clignote toutes les 30s	Clignote toutes les 30s	Clignote continuellement	Clignote continuellement
Raison	En mode de décongélation. Le déshumidificateur fonctionne correctement	50% H.R affiché. Mode continue en fonction	Mettre en arrêt (OFF) Puis mettre en marche (ON) à nouveau	Le déshumidificateur va se mettre en arrêt (OFF) automatiquement. L'erreur doit être corrigée avant tout nouveau fonctionnement

*Ce guide dépannage est destiné à l'utilisation par un professionnel d'entretien qualifié.